

Principes relatifs au montage des systemes de façade à base des panneaux de particules liées au ciment CETRIS®.

Cette fiche complète le procédé technologique du montage – voir Données techniques relatives à l'élaboration des projets de construction et la réalisation CETRIS®.

Systeme de façade VARIO (joint vertical/horizontal apparent)

Écartement des supports, distances entre les axes des vis à bois

ÉPAISSEUR DU PANNEAU (mm)	DISTANCE ENTRE LES AXES DES VIS À BOIS / DES RIVETS a (mm)	ÉCARTEMENT DES SUPPORTS b (mm)	DISTANCE ENTRE L'AXE DE LA VIS À BOIS ET LE BORD VERTICAL c ₁ (mm)			DISTANCE ENTRE L'AXE DE LA VIS À BOIS ET LE BORD HORIZONTAL c ₂ (mm)
			bois	tôle zinguée*	aluminium	
8	<400	<420	>25 <50	>30 <50 >50 <70*	>50 <70	>70 <100
10	<550	<550				
12	<500	<625				
14	<550	<625				
16	<550	<700				

* Valable dans le cas où les panneaux CETRIS® sont posés longitudinalement (largeur > 1 875 mm)

Avant-trous :

- ø 8 mm en cas de longueur du panneau inférieure ou égale à 1 600 mm
- ø 10 mm en cas de longueur du panneau supérieure à 1 600 mm (valable pour les vis à bois/rivets d'un diamètre inférieur ou égal à 5 mm)

Pour stabiliser la position, vous avez besoin d'un point fixe (ø 5 mm). Largeur suffisante du joint de dilatation : 5 à 10 mm.

Types de vis à bois et de rivets

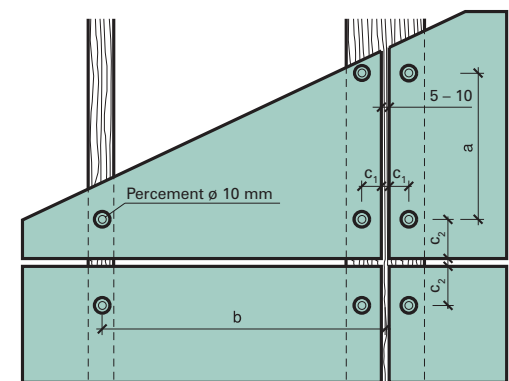
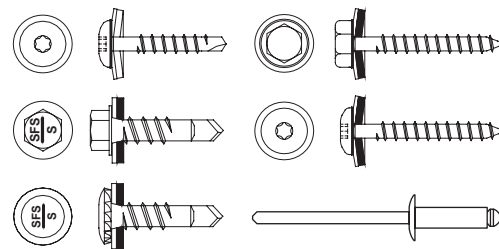

Systeme de façade PLANK (joint horizontal à recouvrement)

Écartement des supports, distances entre les axes des vis à bois

ÉPAISSEUR DU PANNEAU (mm)	DISTANCE ENTRE LES AXES DES VIS À BOIS a (mm)	ÉCARTEMENT DES SUPPORTS b (mm)	DISTANCE ENTRE L'AXE DE LA VIS À BOIS ET LE BORD VERTICAL c ₁ (mm)			DISTANCE ENTRE L'AXE DE LA VIS À BOIS ET LE BORD HORIZONTAL c ₂ (mm)
			bois	tôle zinguée*	aluminium	
8	<400	<420	>35 <50		40	
10	<450	<550				
12	<350	<625				
14	<500	<625				
16	<500	<700				

La longueur maximale du panneau est égale au triple de l'écartement des supports – par exemple pour le panneau de 12 mm d'épaisseur : 3 × 625 = 1 875 mm.

Avant-trous :

- 1,2× diamètre de vis à bois (le plus souvent 6 mm) – valable pour les vis à bois d'un diamètre inférieur ou égal à 5 mm

Largeur suffisante du joint de dilatation : 5 à 10 mm.

Type de vis à bois

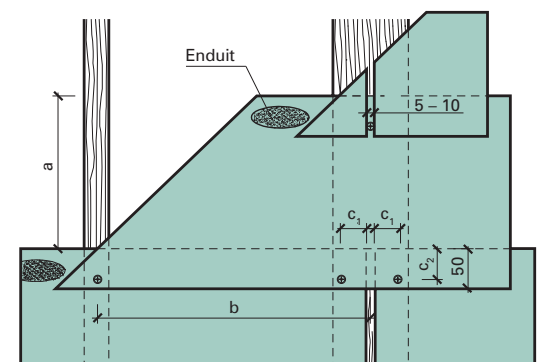
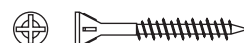

Principes relatifs au montage

Vu sa dilatabilité thermique élevée, la grille en profilés d'aluminium n'est constituée qu'en profilés en L, c'est-à-dire que le support vertical entre les panneaux est formé par deux profilés en L indépendants.

Lors du montage de la grille en profilés zingués, vous pouvez utiliser un profilé en T si vous posez des panneaux CETRIS® dont la largeur ne dépasse pas 1 875 mm. En cas de largeur plus importante (panneaux posés longitudinalement), vous devez

procéder de la même façon que dans le cas de la grille en profilés d'aluminium, c'est-à-dire utiliser deux profilés en L indépendants au lieu d'un profilé en T.

La longueur maximale de la grille en profilés d'aluminium ou zingués est égale à 3,35 m. Le joint de dilatation entre les profilés est toujours horizontal; sa largeur doit être égale ou supérieure à 10 mm. La construction de la grille porteuse (fixation et écartement d'ancres, ancrage des profilés – points fixes et déplaçables, etc...) doit correspondre aux instructions du fournisseur de la grille. Tous les éléments d'assemblage pour la grille en aluminium doivent être exclusivement en acier inoxydable.

La longueur maximale de la grille en lattes de bois est égale à 6 m. Les éléments en bois doivent être desséchés et protégés contre l'humidité et les insectes, surtout les insectes xylophages. En cas de grille combinée, il est nécessaire d'alterner les ancres des deux côtés de lattes en bois (diminution de la torsion).

Le joint de dilatation entre les lattes est toujours horizontal, sa largeur doit être égale ou supérieure à 10 mm. Pour assembler, nous vous recommandons d'utiliser des éléments d'ancrage en acier inoxydable.

Il n'est pas permis de fixer le panneau CETRIS® sur deux grilles différentes (matériaux différents ou ensembles de dilatation différents)!

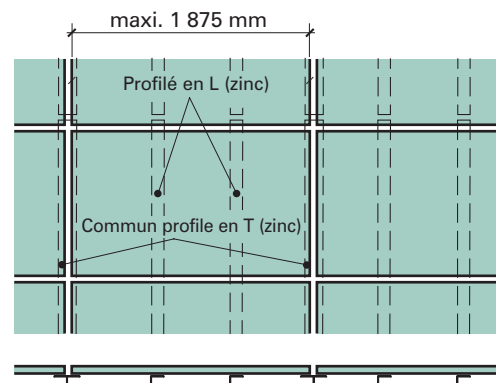
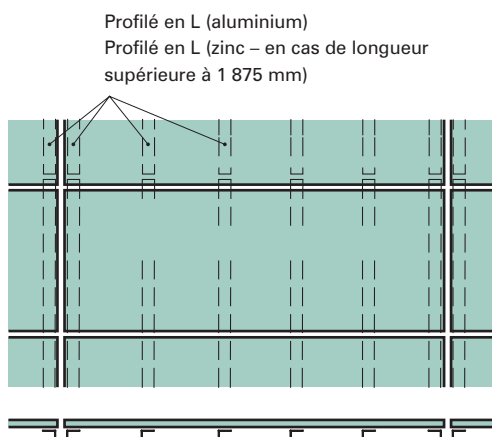
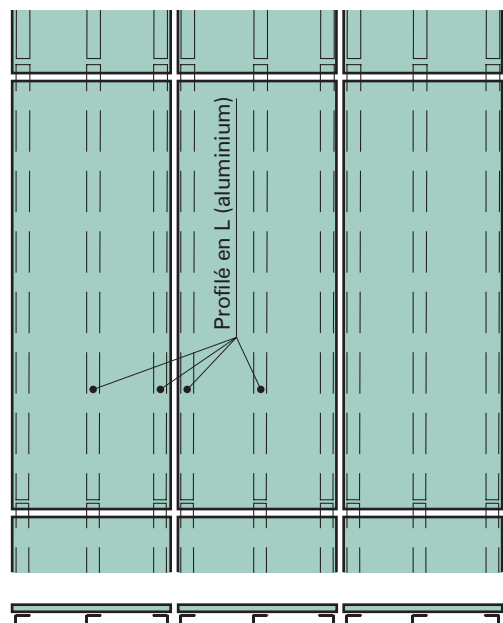

Montage correct des profilés en L – joint vertical



L'écartement des supports est trop important

Si le panneau CETRIS® est insuffisamment ancré (l'écartement maximal des profilés ou la distance maximale entre les axes des vis à bois sont dépassés), des déformations se produisent (voilement ou gonflement), éventuellement les panneaux peuvent s'endommager (crevassement)!

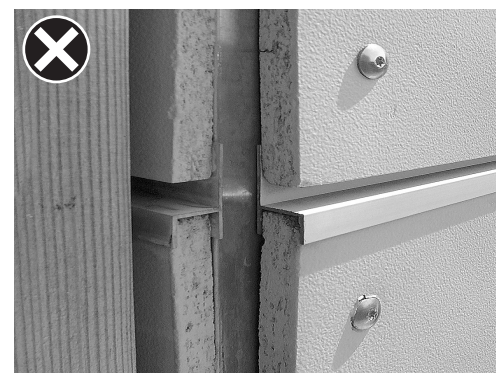

Le fond au-dessous du panneau n'est pas aplani

Lors de l'usage des profilés supplémentaires (coins, joints), il est nécessaire d'aplanir les imperfections de surface du fond sur toute la longueur du profilé.



Un ruban en caoutchouc est utilisé correctement
 Pour aplanir le fond et permettre une dilatation de panneaux, nous vous recommandons de mettre un ruban en caoutchouc E.P.T. sur les profilés au-dessous des panneaux CETRIS®. Le ruban prévient la transmission de la chaleur et l'expansion éventuelle des produits de corrosion (grille en profilés zingués).



Joint de dilatation de la grille mal réalisé
 Le joint de dilatation du profilé est mal réalisé s'il est hors du niveau du joint horizontal entre les panneaux CETRIS®.

Joint de dilatation – grille en profilés aluminium ou en profilés zingués

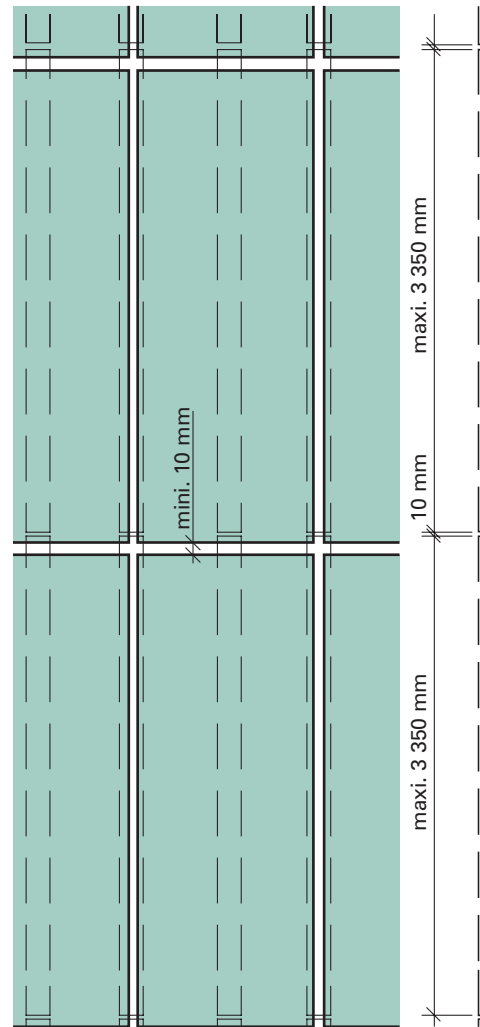

Joint de dilatation – grille en lattes de bois

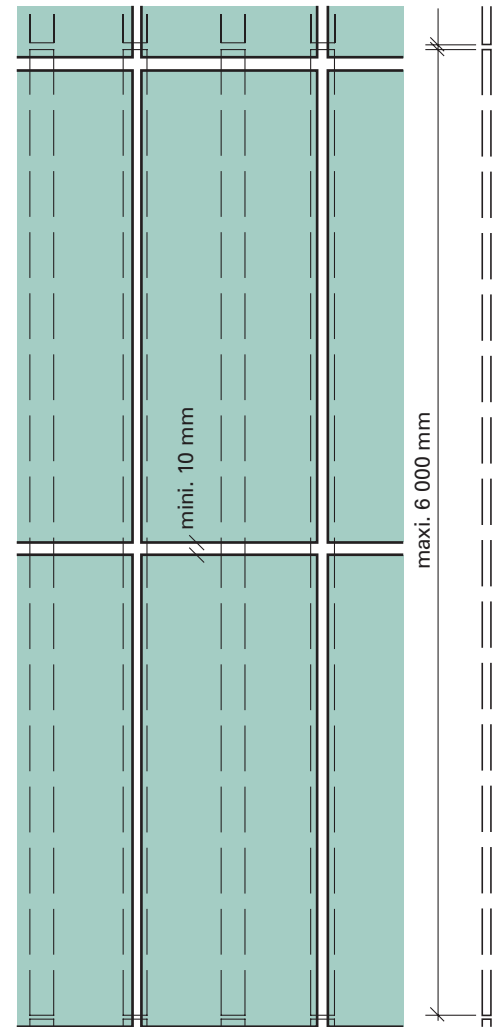

Les avant-trous et les éléments d'assemblage doivent être placés aux distances prescrites sur le panneau (voir page 1). Lors de l'ancrage, nous fixons le panneau d'abord dans le point fixe (FEST, un ou deux points conformément aux dimensions et à la forme du panneau – le plus près possible du centre du panneau). Puis, nous ancrons tous les points déplaçables, de préférence dans le sens des aiguilles d'une montre.

Le couple de serrage des vis à bois doit être ajusté de manière à ce qu'aucune déformation de la rondelle ou du panneau CETRIS® ne se produise. La vis à bois (rivet) doit être placée dans l'axe de l'avant-

trou, perpendiculairement au plan du panneau. Lors du rivetage, vous devez utiliser une bague de distancement (épaisseur env. 1 mm) pour obtenir un assemblage amovible.

Vous trouvez les informations complètes sur le montage des systèmes de façade à base des panneaux de particules de bois liées au ciment CETRIS® dans le catalogue « Données techniques relatives à l'élaboration des projets de construction et la réalisation CETRIS® ». Vous pouvez aussi contacter directement le fabricant des panneaux CETRIS® – firme CIDEM Hranice s.a.

point déplaçable 8 (10) mm/5,1 mm

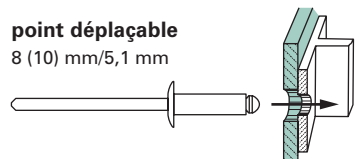

point fixe 5,1 mm

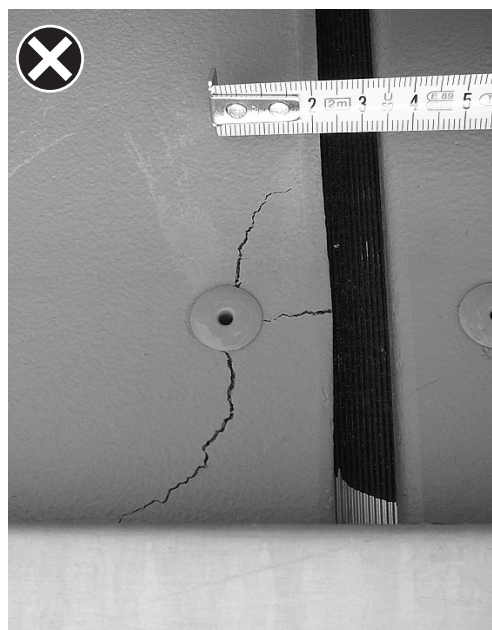
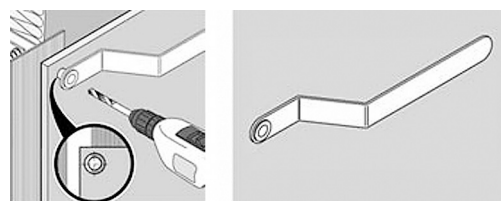
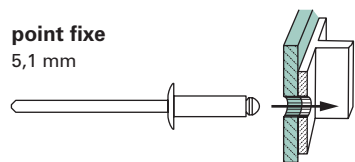

Distance insuffisante entre l'axe de la vis à bois et le bord

Procédé d'ancrage

